

TPC 18/4

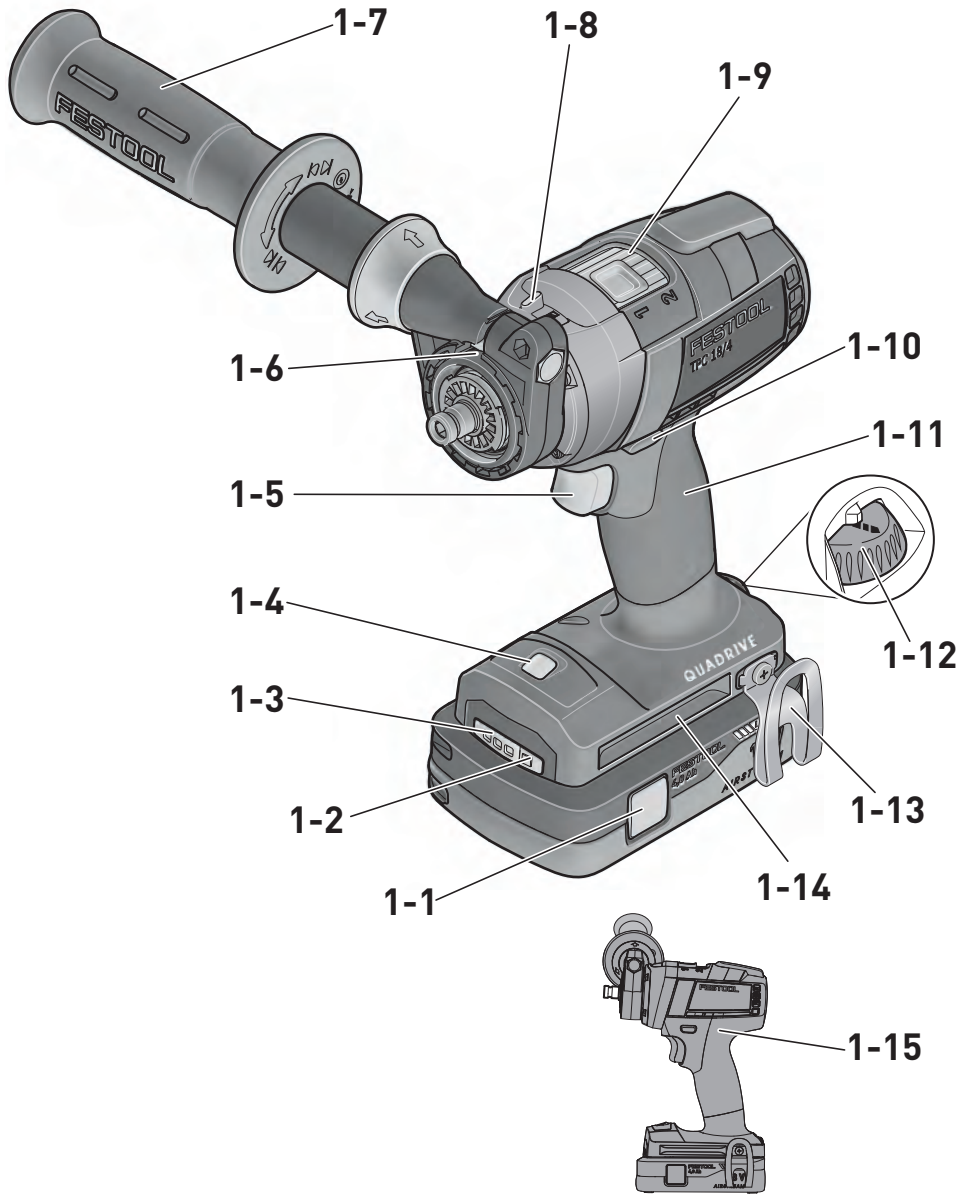

1



2A

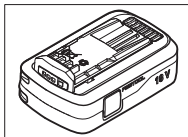

→ BP/C 18

2B

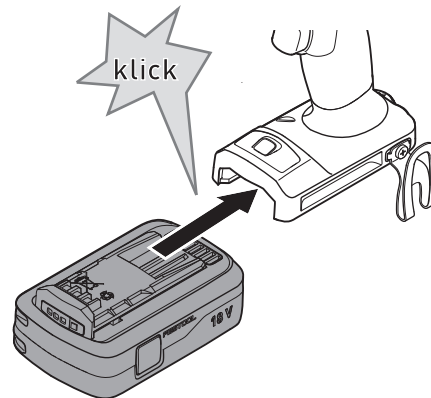
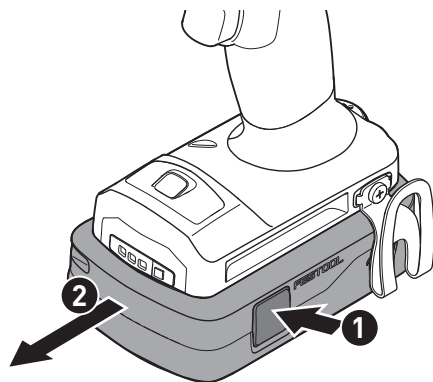
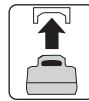

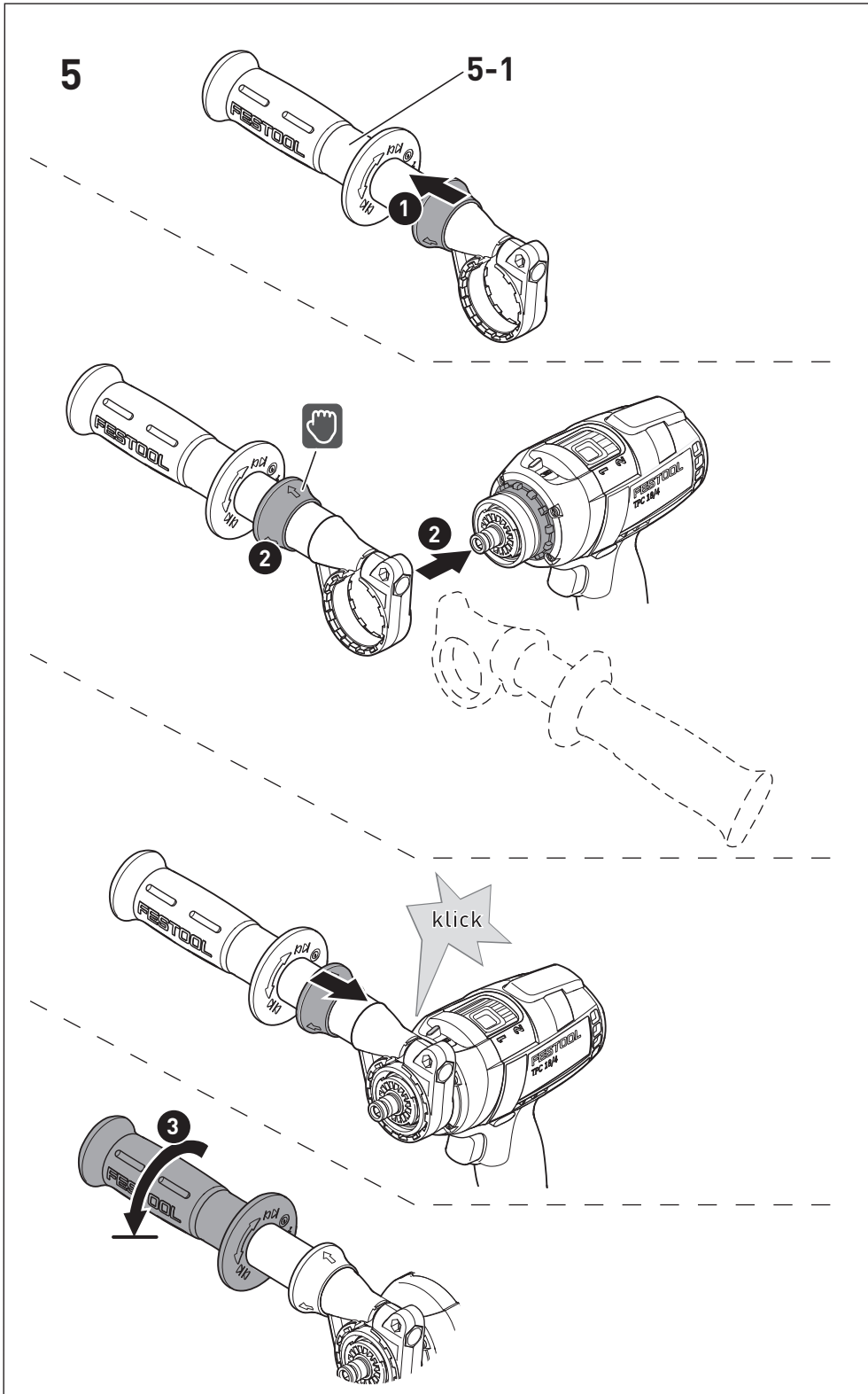
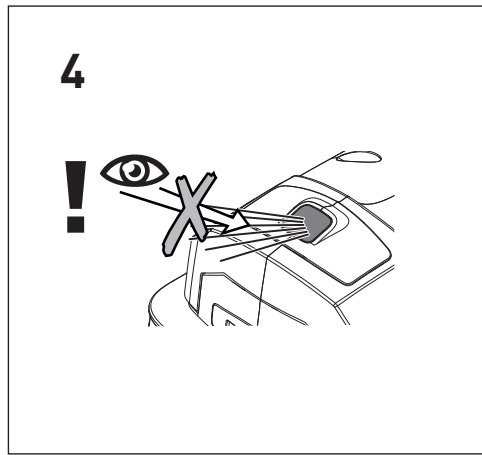
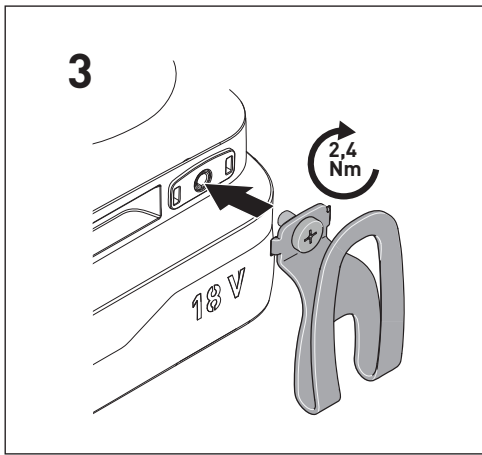

6

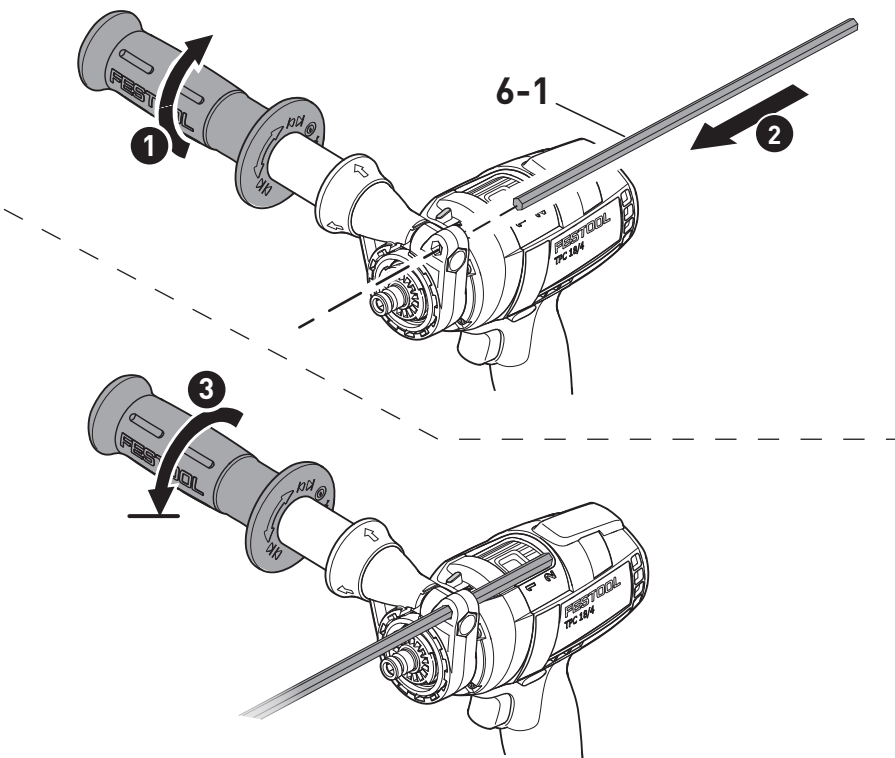

7

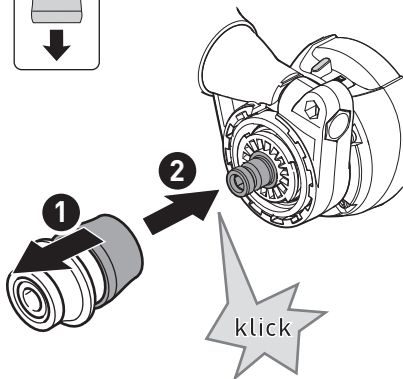

WH-CE
CENTROTEC®

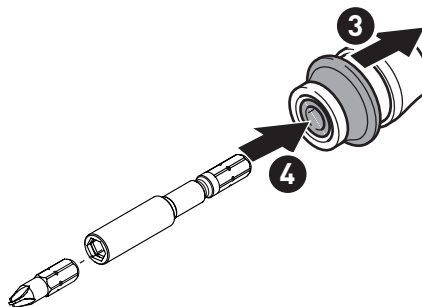

8

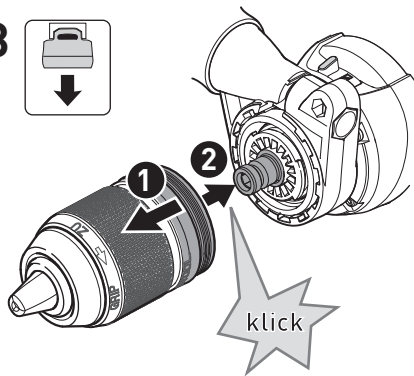
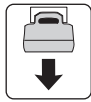

KC 13

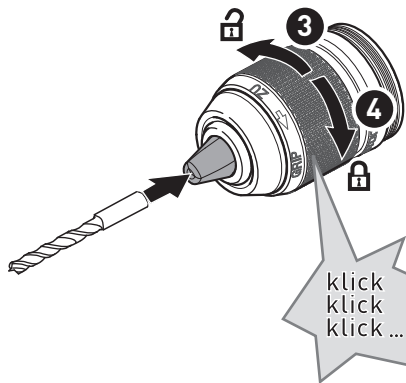

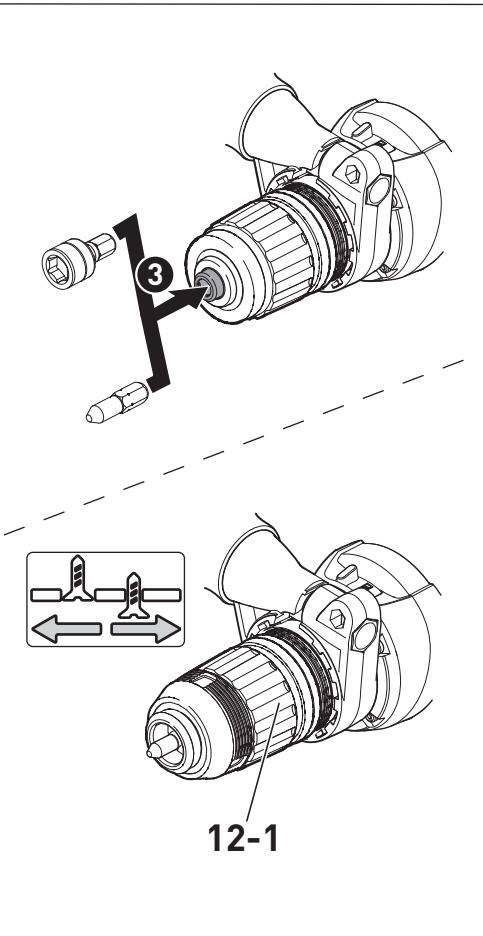
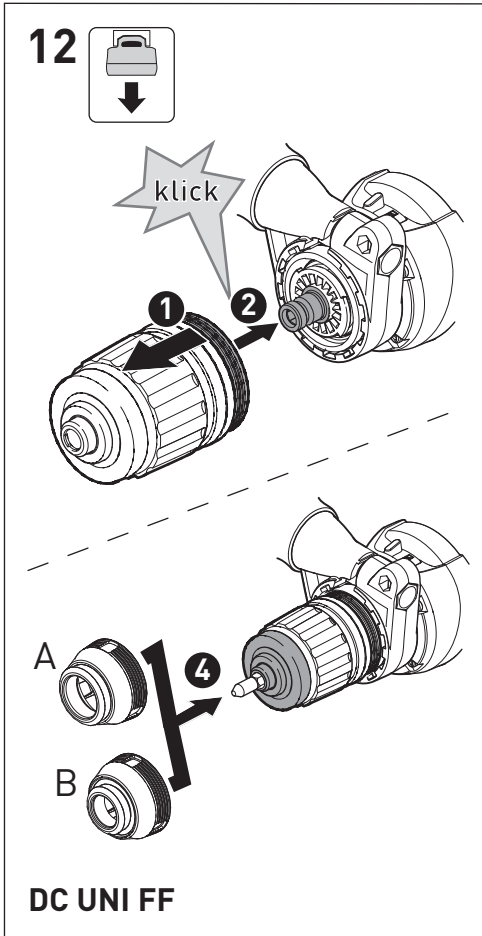
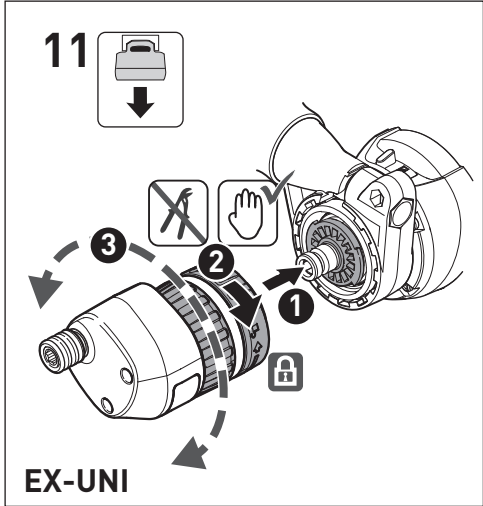
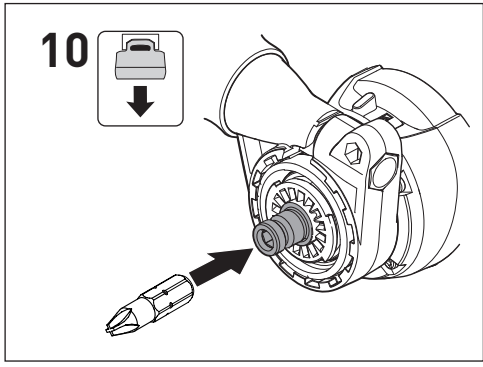
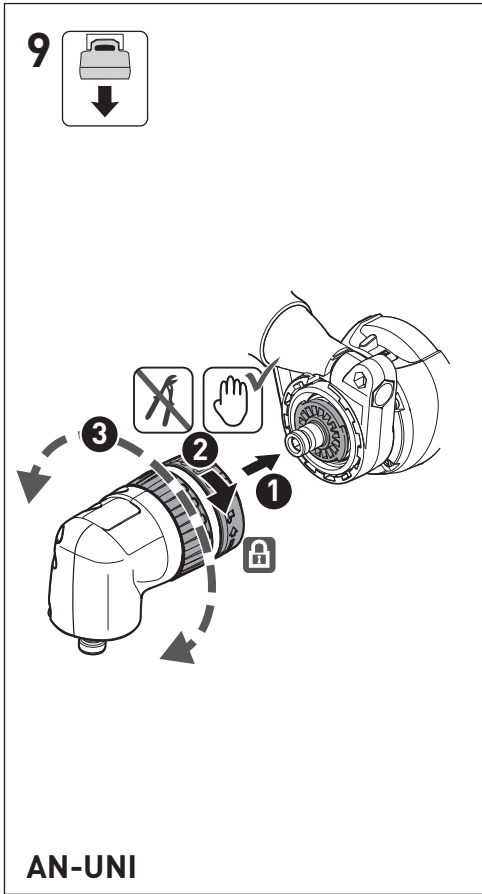

Akku-Schlagbohrschrauber **Seriennummer** ¹⁾
Cordless impact drill **Serial number** ¹⁾
Perceuse-visseuse à percus- **N° de série** ¹⁾
sion sans fil **(T-Nr.)**

TPC 18/4

10038106

bg **ЕС декларация за съответствие.** Ние заявяваме на собствена отговорност, че настоящият продукт съответства на всички релевантни изисквания на следните Директиви на ЕС и следните стандарти и нормативни документи са взети под внимание:

et **EL-vastavusdeklaratsioon.** Kinnitame ainuvasutajatena, et käesolev toode vastab järgmiste Euroopa Liidu direktiivide nõuetele ning on kooskõlas järgmiste standardite ja normatiivsete dokumentidega:

hr **EU izjava o sukladnosti.** Izjavljujemo pod vlastitom odgovornošću da je ovaj proizvod u skladu sa svim važnim zahtjevima sljedećih Direktiva EU i da se polazilo od sljedećih normi ili normativnih dokumenata:

lv **ES atbilstības deklarācija.** Mēs ar pilnu atbildību paziņojam, ka šis izstrādājums atbilst visām svarīgākajām šādu EK direktīvu prasībām un ir izgatavots atbilstoši šādiem standartiem vai normatīvajiem dokumentiem:

lt **ES atitikties deklaracija.** Prisiimdami visą atsakomybę pareiškiame, kad šis gaminys tenkina visus svarbius toliau nurodytų ES direktyvų reikalavimus, ir kad jį projektuojant, buvo panaudotos toliau nurodytos normos arba normatyviniai dokumentai:

sl **EU izjava o skladnosti.** S polno odgovornostjo izjavljamo, da je ta proizvod skladen z vsemi veljavnimi zahtevami naslednjih direktiv EU in da izpolnjuje zahteve naslednjih standardov ali normativnih dokumentov:

hu **EU megfelelősegi nyilatkozat.** Kizárólagos felelősségünk tudatában kijelentjük, hogy ez a termék az alábbi EU-irányelvek minden vonatkozó követelményének megfelel az alábbi szabványok vagy normatív dokumentumok alapul vételével:

el **Δήλωση συμμόρφωσης ΕΕ.** Δηλώνουμε με αποκλειστική μας ευθύνη, ότι αυτό το προϊόν συμμορφώνεται με όλες τις σχετικές απαιτήσεις των ακόλουθων οδηγιών της ΕΕ και ότι έχουν χρησιμοποιηθεί τα ακόλουθα πρότυπα ή κανονιστικά έγγραφα:

sk **EÚ vyhlásenie o zhode.** Zodpovedne vyhlasujeme, že tento produkt súhlasí so všetkými relevantnými požiadavkami nasledujúcich smerníc EÚ a vychádza z nasledujúcich noriem alebo normatívnych dokumentov:

ro **Declarație de conformitate UE.** Declarăm pe proprie răspundere că acest produs este conform cu toate cerințele relevante din următoarele directive UE și că se bazează pe următoarele norme sau documente normative:

tr **AB Uygunluk Beyanı.** Bütün sorumlulukları firmamıza ait olmak kaydıyla bu ürünün aşağıda açıklanan ilgili AB direktiflerinin yönetmeliklerini, norm ve norm dokümanlarının koşullarını karşıladığını taahhüt ederiz:

sr **EU deklaracija o usaglašenosti.** Mi izjavljujemo na sopstvenu odgovornost da je ovaj proizvod usklađen sa svim relevantnim zahtevima sledećih EU direktiva i da su korišćeni sledeći standardi ili normativni dokumenti:

is **ESB-samræmisyfirlýsing.** Við staðfestum hér með á eigin ábyrgð að vara þessi samræmist öllum viðeigandi kröfum í eftirfarandi ESB-tilskipunum og að eftirfarandi staðlar eða normskjöl lágu til grundvallar:

2006/42/EC, 2014/30/ EU²⁾, 2014/53/EU³⁾, 2011/65/EU

EN 62841-1: 2015 + AC:2015, EN 62841-2-1:2018, EN 55014-1: 2017²⁾, EN 55014-2:2015²⁾, EN 303 446-1:2019 V1.2.1³⁾, EN 300 328:2016 V2.1.1³⁾, EN 301 489-1:2017 V2.1.1³⁾, EN 301 489-17:2017 V3.1.1³⁾, EN 50581:2012



Unterzeichnet für und im Namen von/
Signed on behalf of and in name of/
Signé pour et au nom de

Festool GmbH

Wertstr. 20, D-73240 Wendlingen
GERMANY

Wendlingen, 2020-12-21

Markus Stark
Head of Product Development

Ralf Brandt
Head of Product Conformity

¹⁾ im definierten Seriennummer-Bereich (S-Nr.) von 40000000 - 49999999/
in the specified serial number range (S-Nr.) from 40000000 - 49999999/
dans la plage de numéro de série (S-Nr.) de 40000000 - 49999999











²⁾ gilt in Kombination mit Akku/
valid in combination with battery pack/
valable en combinaison avec batterie
BP 18 Li 5,2 AS, BP 18 Li 6,2 AS, BP 18 Li 3,1 C, BP 18 Li 4,0 HPC-AS





³⁾ gilt in Kombination mit Bluetooth® Akku/
valid in combination with Bluetooth® battery pack/
valable en combinaison avec Bluetooth® batterie
BP 18 Li 5,2 ASI, BP 18 Li 6,2 ASI, BP 18 Li 3,1 CI, BP 18 Li 4,0 HPC-ASI

Sadržaj

1	Simboli.....	3
2	Sigurnosne napomene.....	3
3	Namenska upotreba.....	7
4	Tehnički podaci.....	7
5	Elementi uređaja.....	7
6	Baterijsko pakovanje.....	8
7	Puštanje u rad.....	8
8	Podešavanja.....	8
9	Prihvat alata, pomoćni uređaji.....	9
10	Rad sa električnim alatom.....	9
11	Signali upozorenja.....	10
12	Održavanje i nega.....	10
13	Životna sredina.....	10
14	Opšte napomene.....	11
15	Punjač.....	11

1 Simboli

-  Upozorenje na opštu opasnost
-  Upozorenje na električni udar
-  Uputstvo za upotrebu, pročitajte sigurnosne napomene!
-  Nosite zaštitu za sluh!
-  Nosite respiratornu zaštitu!
-  Nosite zaštitne naočare!
-  Nosite zaštitne rukavice prilikom promene alata i rada sa alatom i grubim materijalima!
-  Ubacite baterijsko pakovanje.
-  Skinite baterijsko pakovanje.
-  Držite u ovom položaju.
-  Montirati samo ručno!
-  Ne bacajte u kućni otpad.

-  CE oznaka: Potvrđuje usklađenost električnog alata sa direktivama Evropske zajednice.
-  Uređaj sadrži čip za čuvanje podataka. Vidite poglavlje 14.1
-  Savet, napomena
-  Uputstvo za rukovanje

2 Sigurnosne napomene

2.1 Opšte sigurnosne napomene za električne alate

 **UPOZORENJE! Pročitajte sve sigurnosne napomene, uputstva, ilustracije i tehničke podatke koje postoje za ovaj električni alat.** Propusti do kojih može doći usled nepridržavanja sledećih uputstava mogu uzrokovati električni udar, požar i/ili teške povrede.

Čuvajte sve sigurnosne napomene i uputstva za buduće korišćenje.

Termin „Električni alat“ koji je korišćen u sigurnosnim napomenama odnosi se na električne alate sa mrežnim napajanjem (sa kablom za napajanje) i električne alate na baterijski pogon (bez kabla za napajanje).

1 BEZBEDNOST NA RADNOM MESTU

- a. **Održavajte svoje radno područje čistim i dobro osvetljenim.** Nered ili neosvetljena radna područja mogu dovesti do nezgoda.
- b. **Ne radite električnim alatom u eksplozivnoj sredini, u kojoj se nalaze zapaljive tečnosti, gasovi ili prašina.** Električni alati stvaraju varnice koje mogu upaliti prašinu ili isparenja.
- c. **Držite decu i druge osobe podalje tokom korišćenja električnog alata.** Prilikom skretanja pažnje, možete izgubiti kontrolu nad električnim alatom.

2 ELEKTRIČNA SIGURNOST

- a. **Priključni utikač električnog alata mora da se uklapa u utičnicu. Utikač se ne sme menjati ni u kom pogledu. Ne koristite razvodnik zajedno sa uzemljenim električnim alatima.** Nepromenjeni utikač i odgovarajuće utičnice smanjuju rizik električnog udara.
- b. **Izbegnite kontakt tela sa uzemljenim površinama, kao na cevima, grejanju, pećima i frižiderima.** Postoji povećan rizik električnog udara kada je vaše telo uzemljeno.

- c. **Ne izlažite električni alat kiši i vlazi.** Pro-dor vode u električni alat povećava rizik od električnog udara.
- d. **Nemojte zloupotребiti priključni vod kako biste električni alat nosili, kačili ili vukli utikač iz utičnice. Priključni vod držite na udaljenosti od izvora toplote, ulja, oštih ivica ili pokretnih delova uređaja.** Oštećeni ili zamršeni priključni vodovi povećavaju rizik od električnog udara.
- e. **Kada radite sa električnim alatom na otvo-renom, koristite samo produžne kablove koji su pogodni i za rad spolja.** Upotreba odgovarajućeg produžnog kabla za rad spo-lja smanjuje rizik od električnog udara.
- f. **Kada se rad električnog alata u vlažnoj sredini ne može izbeći, koristite strujnu zaštitnu sklopku.** Primena strujne zaštitne sklopke smanjuje rizik od električnog uda-ra.
- f. **Nosite odgovarajuću odeću. Nemojte nositi široku odeću ili nakit. Držite kosu i odeću podalje od okretnih delova.** Šira odeća, na-kit ili duga kosa mogu biti zahvaćeni okret-nim delovima.
- g. **Kada je montirana oprema za usisavanje prašine i prihvat, uverite se da je priklju-čena i da se pravilno koristi.** Upotreba ure-đaja za usisavanje prašine može umanjiti opasnost od nezgoda usled prašine.
- h. **Uvek budite izuzetno oprezni i nemojte kršiti bezbednosna pravila za električne alate, čak i kada ste upoznati sa funkcionisanjem električnog alata nakon više upo-treba.** Nemarno rukovanje može izazvati ozbiljne povrede u deliću sekunde.

3 SIGURNOST OSOBA

- a. **Budite pažljivi, vodite računa o tome šta radite i razumno koristite električni alat u radu. Nemojte koristiti električni alat kada ste umorni ili pod uticajem droga, alkohola ili lekova.** Trenutak nepažnje pri upotrebi električnog alata može dovesti do ozbilj-nih povreda.
- b. **Nosite ličnu zaštitnu opremu i uvek nosite zaštitne naočare.** Nošenje lične zaštitne opreme, poput maske za prašinu, nekliza-jućih sigurnosnih cipela, zaštitnog šlema ili zaštite za sluh, sve u zavisnosti od tipa i pri-mene električnog alata, smanjuje rizik od povreda.
- c. **Izbegavajte nenamerno puštanje u rad. Uverite se da je električni alat isključen pre nego što ga priključite na napajanje i/ili bateriju i pre nego što ga uzmete ili ponesete.** Ako pri nošenju električnog alata držite prst na prekidaču ili uključeni elek-trični alat priključujete u strujno napajanje, to može dovesti do nezgoda.
- d. **Uklonite alate za podešavanje ili ključ za zavrtnanje, pre nego što uključite električni alat.** Alat ili ključ, koji se nalazi na okret-nom delu električnog uređaja, može dovesti do povređivanja.
- e. **Izbegavajte neprirodan položaj tela. Ostvarite siguran oslonac i održavajte rav-notežu u svakom trenutku.** Tako možete bolje kontrolisati električni uređaj u neoče-kivanim situacijama.

4 UPOTREBA I RUKOVANJE ELEKTRIČNIM ALATOM

- a. **Nemojte preopterećivati električni alat. Koristite za vaš rad za to predviđeni elek-trični alat.** Sa odgovarajućim električnim alatom radićete bolje i sigurnije u navede-nom području učinka.
- b. **Ne koristite električni alat kod kojeg je prekidač neispravan.** Električni alat koji se ne može više uključiti ili isključiti je opasan i mora se popraviti.
- c. **Izvučite utikač iz utičnice i/ili izvadite ot-klonjivu bateriju pre nego što izvršite pod-ešavanje uređaja, vršite zamenu delova električnog alata ili odlažete električni alat.** Ova mera opreza sprečava nenamernan štart električnog alata.
- d. **Čuvajte nekorišćene električne alate van dometa dece. Ne dozvolite korišćenje električnog alata osobama, koje nisu upoznate ili nisu pročitale ova uputstva.** Električni alati su opasni kada se koriste od strane neiskusnih osoba.
- e. **Pažljivo održavajte električni alat i umetni alat. Kontrolišite da li pokretni delovi ure-đaja besprekorno funkcionišu i ne zaglav-ljuju, da li su delovi polomljeni ili oštećeni, tako da narušavaju funkciju električnog alata. Oštećene delove popravite pre pri-mene električnog alata.** Uzrok mnogih ne-zgoda su loše održavani električni alati.
- f. **Održavajte alate za rezanje oštrim i čistim.** Pažljivo negovani alati za rezanje sa oštrim ivicama za rezanje manje zaglavljaju i lakše se koriste.
- g. **Koristite električni alat, umetni alat, umetne alate itd. u skladu sa ovim uput-stvima. Razmotrite pritom radne uslove i**

delatnost koju treba izvršiti. Upotreba električnih alata za druge osim za to predviđene primene može dovesti do opasnih situacija.

- h. **Održavajte ručke i površine za hvatanje suvim, čistim i uklanjajte ostatke ulja i masnoće sa njih.** Klizave ručke i površine za hvatanje onemogućavaju sigurno rukovanje i kontrolu električnog alata u neočekivanoj situaciji.

5 UPOTREBA I RUKOVANJE AKUMULATORSKIM ALATOM

- a. **Punite baterije samo punjačima koje je preporučio proizvođač.** Kod punjača za određenu vrstu baterija postoji opasnost od požara, ako ga koristite sa drugim baterijama.
- b. **U električnim alatima upotrebljavajte samo za to predviđene baterije.** Upotreba drugih baterija može da izazove povrede i opasnost od požara.
- c. **Držite nekorišćenu bateriju daleko od kancelarijskih spajalica, kovanica, ključeva, eksera, zavrtnjeva i drugih metalnih predmeta koji mogu uzrokovati premošćivanje kontakata.** Kratak spoj između kontakata može izazvati opekotine ili požar.
- d. **U slučaju pogrešne primene može doći do curenja tečnosti iz baterije. Izbegavajte kontakt s njom. Pri slučajnom kontaktu isperite vodom. Ako tečnost dospe u oči, zatražite lekarsku pomoć.** Tečnost koja curi iz baterije može izazvati nadraživanje kože ili opekotine.
- e. **Nemojte da koristite oštećenu ili modifikovanu bateriju.** Oštećene ili modifikovane baterije mogu se ponašati neočekivano i izazvati požar, eksploziju ili povrede.
- f. **Bateriju ne izlažite vatri ili previsokim temperaturama.** Vatra ili temperature iznad 130 °C mogu izazvati eksploziju.
- g. **Pratite sva uputstva za punjenje i nikada nemojte puniti bateriju ili akumulatorski alat izvan opsega temperature koji je naveden u uputstvu za upotrebu.** Nepravilno punjenje ili punjenje izvan dozvoljenog opsega temperature može da ošteti bateriju i da poveća opasnost od požara.

6 SERVIS

- a. **Prepustite popravku svog električnog alata samo kvalifikovanim stručnim licima i koristite samo originalne rezervne delove.**

Time će se očuvati garancija sigurnosti vašeg električnog alata.

- b. **Nikada ne održavajte oštećene baterije.** Sve radove na održavanju baterija treba da obavlja proizvođač ili ovlašćeni korisnički servisi.
- c. **Za popravku i održavanje koristite samo originalne delove.** Korišćenje opreme ili rezervnih delova koji za to nisu predviđeni može dovesti do električnog udara ili povredivanja.

Obratite pažnju na uputstvo za rukovanje punjačem i baterijskim pakovanjem.

2.2 Sigurnosne napomene specifične za mašinu

- **Koristite zaštitu za sluh prilikom udarnog bušenja.** Buka može uticati na gubitak sluha.
- **Koristite dodatne ručke.** Gubitak kontrole može prouzrokovati povrede.
- **Električni alat držite isključivo za izolovane površine za hvatanje kada obavljate radove prilikom kojih primenjeni alat ili zavrtnji mogu naići na sakrivene strujne vodove.** Kontakt sa vodom pod naponom može izazvati napon u metalnim delovima uređaja i prouzrokovati električni udar.
- **Koristite odgovarajuće uređaje za pretragu da biste pronašli skrivene napojne vodove ili konsultujte lokalnu firmu za snabdevanje.** Kontakt alata za upotrebu sa vodom pod naponom može dovesti do požara ili električnog udara. Oštećenje gasnog voda može dovesti do eksplozije. Prodiranje u vodeni vod prouzrokuje oštećenje imovine.
- **Električni alat udaljite od magnetnih polja.** Električni alat može neočekivano da se uključi i izazove povrede.



- **Nosite odgovarajuću ličnu zaštitnu opremu:** Zaštitu za sluh, zaštitne naočare, masku za prašinu kod radova koji stvaraju prašinu.

⚠ OPREZ! Električni alat može da blokira i da izazove iznenadni povratni udar! Odmah ga isključite!

- **Električni alat sa obe ruke, jednom rukom držite za dršku [1-11], a drugom dodatnu dršku [1-7].** Podesite pravilan broj obrtaja pri zavrtnanju. Budite spremni na moment

reakcije koji može izazvati obrtanje alata i dovesti do povreda.

- **Električni alat nemojte koristiti na kiši ili vlažnom okruženju.** Vлага u električnom alatu može da izazove kratak spoj i požar.
- **Sačekajte dok se električni alat potpuno ne zaustavi pre nego što ga odložite.** Nastavak se može zaglaviti i dovesti do gubitka kontrole nad električnim alatom.
- **Izbegnite slučajno uključivanje.** Nošenje električnog alata sa vašim prstom na prekidaču za uklj./isklj. može da dovede do nezgoda.
Ako ne koristite električni alat, postavite prekidač za desni/levi smer **[1-10]** na srednji položaj kako biste blokirali prekidač za uklj./isklj.
- **Nemojte koristiti napajanja ili baterijska pakovanja drugih proizvođača za rad sa akumulatorskim električnim alatima. Nemojte koristiti punjače drugih proizvođača za punjenje baterijskih pakovanja.** Korišćenje opreme koja nije predviđena od strane proizvođača može dovesti do električnog udara i/ili teških nezgoda.



- **Upozorenje na opasno svetlosno zračenje. Ne gledajte dugo direktno u snop svetla. Ne usmeravajte snop svetla prema drugim licima ili životinjama.** Optičko zračenje može da ošteti vid - **[4]**.
- Pri radovima koji stvaraju prašinu koristite masku za zaštitu od prašine.
- **Koristite samo nastavke i pribore koje je kompanija Festool odobrila za ovaj električni alat.** Korišćenjem neodobrenih nastavaka ili pribora može doći do povećane opasnosti od povreda ili značajne neizbalansiranosti. To može da utiče negativno na kvalitet rezultata rada i da poveća habanje električnog alata.

2.3 Sigurnosne napomene pri korišćenju dužih burgija

- **Ni u kom slučaju ne radite sa većim brojem obrtaja od maksimalno dozvoljenog broja obrtaja za burgiju.** Pri većim obrtajima se burgija može blago saviti, ako se može slobodno okretati bez kontakta sa radnim komadom i dovesti do povreda.
- **Uvek počnite postupak bušenja sa niskim brojem obrtaja i dok burgija ostvaruje kontakt sa radnim komadom.** Pri većim obrtajima se burgija može blago saviti, ako

se može slobodno okretati bez kontakta sa radnim komadom i dovesti do povreda.

- **Ne vršite prekomerni pritisak i samo u uzdužnom smeru sa burgijom.** Burgije se mogu saviti i tako polomiti ili dovesti do gubitka kontrole i povreda.

2.4 Vrednosti emisije

Nivo zvučnog pritiska L_{PA} , nivo jačine zvuka L_{WA} i nesigurnost K utvrđeni prema EN 62841:

	L_{PA} [dB(A)]	L_{WA} [dB(A)]	K [dB]
Zavrtnanje	73	84	5
Bušenje	73	84	5
Udarno bušenje	94	105	5



OPREZ

**Zvuk koji se javlja tokom rada
Oštećenje sluha**

- Koristite zaštitu za sluh.

Vrednost emisije vibracija a_h (vektorski zbir tri pravca) i nesigurnost K su utvrđeni u skladu sa EN 62841:

	a_h [m/s ²]	K [m/s ²]
Zavrtnanje	<2,5	1,5
Bušenje	3	1,5
Udarno bušenje	14	1,5

Navedene vrednosti emisije (vibracija, buka)

- služe za upoređivanje mašina,
- pogodne su za preliminarno procenjivanje opterećenja vibracije i buke prilikom primene,
- reprezentuju osnovne primene električnog alata.



OPREZ

Vrednosti emisije mogu odstupati od navedenih vrednosti. To zavisi od korišćenja alata i vrste obrađenog radnog komada.

- Mora se proceniti stvarno opterećenje tokom celokupnog radnog ciklusa.
- U zavisnosti od stvarnog opterećenja se moraju utvrditi odgovarajuće bezbednosne mere za zaštitu rukovaoca.

3 Namenska upotreba

Akumulatorska udarna bušilica-odvijač, pogodna

- za bušenje u metalu, drvetu, plastici i sličnim materijalima,
- a udarno bušenje u cigli, zidu i kamenu,
- za zavrtnanje i pritezanje zavrtnanja.

- za upotrebu sa Festool baterijskim pakovanjima serije BP u istoj klasi napona.



U slučaju oštećenja i nezgoda prilikom upotrebe koja nije u skladu sa propisima, odgovornost snosi korisnik; tu spadaju i oštećenja i trošenje usled trajnog pogona u industriji.

4 Tehnički podaci

Akumulatorska udarna bušilica-odvijač		TPC 18/4
Napon motora		18 V
Broj obrtaja pri praznom hodu*	1. brzina	0–500 min ⁻¹
	2. brzina	0–800 min ⁻¹
	3. brzina	0–2350 min ⁻¹
	4. brzina	0–3600 min ⁻¹
maks. obrtni momenat	meki spoj (drvo)	50 Nm
	tvrdi spoj (metal)	75 Nm
Obrtni momenat se može podešavati**	1. brzina / 2. brzina	2–20 Nm
Stezni opseg stezne glave za burgije		1,5–13 mm
Prečnik otvora maks.	Drvo	70 mm
	Metal	13 mm
	Zid (cigla)	10 mm
Zavrtnanje u smreki	do Ø	10 mm
Prihvatanje alata u vretenu za bušenje		1/4"
Težina prema EPTA proceduri 01:2014 (sa dodatnom drškom, baterijskim pakovanjem BP 18 Li 6,2 AS i steznom glavom za burgije)		2,6 kg
Težina sa Centrotec-om, bez dodatne drške, bez baterijskog pakovanja.		1,4 kg

* Podaci o broju obrtaja sa punim baterijskim pakovanjem.

** U nižim stepenima obrtnog momenta maksimalni broj obrtaja je umanjen (vrednosti pri radu sa smerom udesno).

5 Elementi uređaja

- [1-1]** Tasteri za oslobađanje baterijskog pakovanja
- [1-2]** Taster pokazivača kapaciteta na baterijskom pakovanju
- [1-3]** Pokazivač kapaciteta
- [1-4]** LED lampa
- [1-5]** Prekidač za uključivanje/isključivanje

- [1-6]** Stezno grlo
- [1-7]** Dodatna drška
- [1-8]** Prekidač za prebacivanje između režima bušenja/udarnog bušenja
- [1-9]** Prekidač za brzine
- [1-10]** Prekidač za smer rada desno/levo i blokada uključivanja/blokada za transport
- [1-11]** Drška

- [1-12]** Točkić za podešavanje obrtnog momenta/bušenja/uklj. i isklj. trajnog osvetljenja isklj.
- [1-13]** Kopča za pojas
- [1-14]** Skladište bitova
- [1-15]** Izolirane površine za hvatanje (posivljena oblast)

U obim isporuke ne spada sav prikazani ili opisani pribor.

Navedene ilustracije se nalaze u uputstvu za upotrebu na nemačkom jeziku.

6 Baterijsko pakovanje

Pre primene baterijskog pakovanja, proverite da li je port baterije čist. Nečistoća porta baterije može da spreči pravilan kontakt i tako dovede do oštećenja kontakata.

Ometen kontakt može dovesti do pregrevanja i oštećenja uređaja.

- [2A]** Skinite baterijsko pakovanje.
- [2B]**  Umetnite baterijsko pakovanja - tako da ulegne.

- i** Dodatne informacije o punjaču i baterijskom pakovanju sa prikazom kapaciteta možete da pronadete u uputstvima za rukovanje punjačem i baterijskim pakovanjem.

7 Puštanje u rad



OPREZ

Opasnost od povređivanja

- Montirajte samo kada je električni alat isključen!

7.1 Kopča za pojas [1-13]

Kopča za pojas omogućuje kratkotrajno pričvršćivanje električnog alata na radnu odeću. Montaža na električni alat je moguća sa leve ili desne strane pomoću zavrtnja **[3]**.

7.2 Montaža dodatne drške [5]

UPOZORENJE! Uvek koristite dodatnu dršku.

- Proverite da li je dodatna drška **[5-1]** čvrsto ulegla.

7.3 Korišćenje granične poluge [6]

Pomoću granične poluge **[6-1]** možete da podesite dubinu bušenja.

7.4 Uključivanje/isključivanje [1-5]

Na pritisak = UKLJUČENO, nakon puštanja = ISKLJUČENO

- i** Brojem obrtaja se može upravljati bez stepena, u zavisnosti od pritiska na prekidač za uključivanje/isključivanje.

Prekidač za desni/levi smer postavite u srednji položaj **[1-10]** kako biste blokirali prekidač za uklj./isklj.

LED lampa **[1-4]** svetli kada pritisnete prekidač za uključivanje/isključivanje **[1-5]**, vidite poglavlje **8.4**.

8 Podešavanja



OPREZ

Opasnost od povreda

- Podešavanje obavljajte samo kada je električni alat isključen!

8.1 Promena smer obrtanja [1-10]

- Prekidač ulevo = kretanje udesno
- Prekidač udesno = kretanje ulevo

8.2 Promena brzine

Pomoću prekidača za brzinu **[1-9]** možete da prebacite menjač kada je električni alat isključen.

8.3 Podešavanje obrtnog momenta [1-12]

Zavrtnje

Obrtni momenat je u skladu sa podešavanjem na točkiću za podešavanje **[1-12]**:

Položaj 1 = mali obrtni momenat

Položaj 13 = veliki obrtni momenat

Signalni ton pri dostizanju podešenog obrtnog momenta, električni alat se isključuje. Električni alat će se uključiti ponovo tek kada pustite prekidač za uključivanje/isključivanje **[1-5]**, pa ga ponovo pritisnete.

Bušenje

Oznaka pokazuje na simbol za bušenje  = maksimalni obrtni momenat.

8.4 Podešavanje osvetljenja [1-12]



Konfigurirajte osvetljenje na točkiću za podešavanje **[1-12]**.

Oznaka pokazuje na položaj 1 do 13 ili simbol burgije . LED lampa **[1-4]** se automatski uključuje i isključuje sa električnim alatom. Nakon isključivanja LED lampa svetli još neko vreme.

 **Oznaka pokazuje da je trajno osvetljenje uključeno / maksimalni obrtni moment.** Prekidač za uključivanje/isključivanje [1-5] pritisnite kratko, da bi se trajno uključila LED lampa. Nakon 10 minuta se LED lampa automatski isključuje.

 **Oznaka pokazuje da je trajno osvetljenje isključeno / maksimalni obrtni moment.** LED lampa je trajno isključena.

8.5 Udarno bušenje

Prekidač za prebacivanje [1-8] postavite na simbol za čekić . Pri tome postavite točkić za podešavanje [1-12] na simbol za bušenje .

8.6 Festool Work aplikacija

Pomoću Festool Work aplikacije se može konfigurirati električni alat.

 Povezivanje baterijskih paketa preko Bluetooth®, pogledajte uputstvo za upotrebu baterijskog paketa.

9 Prihvat alata, pomoćni uređaji



UPOZORENJE

Opasnost od povreda

- ▶ Izvadite baterijsko pakovanje iz električnog alata pre svih radova na njemu.



OPREZ

Opasnost od povređivanja vrelim i oštrim nastavkom

- ▶ Ne koristite tupe i neispravne nastavke.
- ▶ Kada rukujete nastavcima nosite zaštitne rukavice.

 **Pre prve upotrebe:** Premažite višenamenskom mašću vreteno bušilice.

9.1 CENTROTEC stezna glava za alat [7]

Brza promena nastavaka pomoću CENTROTEC drške.

UPOZORENJE! CENTROTEC nastavke stežite samo pomoću CENTROTEC steznih glava za alat.



Nosite zaštitne rukavice prilikom zamenjivanja!

9.2 Stezna glava za burgije [8]

Za stezanje burgija i bitova sa maks. prečnikom drške od 13 mm.

UPOZORENJE! Zategnite nastavak centralno u steznoj glavi za burgije.

9.3 Ugaoni nastavak [9]

Bušenje i zavrtnanje pod pravim uglom u odnosu na električni alat. (delimično dodatni pribor).

9.4 Prihvat alata u vretenu za bušenje [10]

Bits mogu biti ubačeni direktno u unutrašnji šestougaoni prihvat vretena za bušenje.

9.5 Ekscentrični nastavak [11]

Zavrtnanje blizu ivica pomoću bitova, prema ISO 1173 (delimično pribor).

9.6 Graničnik dubine [12]

Graničnik za dubinu (delom pribor) omogućuje zavrtnanje zavrtnja na definisanu dubinu. Možete da definišete meru u kojoj će glava zavrtnja viriti iznad površine radnog komada ili u kojoj treba biti uronjena u radni komad.

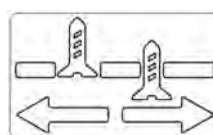

Podešavanje dubine

Okretanjem kućišta podesite [12-1] željenu dubinu zavrtnja. Svako fiksiranje menja

dubinu zavrtnja za 0,1 mm.

Da biste odvrnuli zavrtnj, morate najpre da skinete čauru A/B.

10 Rad sa električnim alatom



UPOZORENJE

Opasnost od povređivanja

- ▶ Električni alat postavljajte na zavrtnj isključivo kada je isključen!
- ▶ Pričvrstite radni komad tako da se prilikom obrade ne može pomerati.
- ▶ Držite ruke dalje od rotirajućeg nastavka.



OPREZ

Opasnost od opekotina

Prihvat alata i nastavak tokom rada mogu da postanu veoma vreli!

- ▶ Pre kačenja na kopču za pojas neka se ohladi.

10.1 Blokada povratnog trzaja



UPOZORENJE

Opasnost od povređivanja

Funkcija blokade povratnog trzaja ne garantuje potpuni zaštitu od povratnog udara.

- ▶ Uvek se koncentrišite na obavljanje rada i poštujujte sve bezbednosne napomene i upozorenja.







Blokada povratnog trzaja se aktivira kada se nastavak blokira i električni alat iznenada i neočekivano počne da se okreće oko ose zavrtnja. Električni alat se isključuje, jednom se zvučno oglašava i LED lampa treperi konstantno.

Nakon aktiviranja povratnog trzaja:

- ▶ Otpustite prekidač za uključivanje/isključivanje [1-5].
- ▶ Uklonite uzrok blokade.
- ▶ Ponovo pritisnite prekidač za uključivanje/isključivanje.

11 Signali upozorenja

Zvučni signali upozorenja oglašavaju se pri sledećim radnim stanjima, a električni alat se isključuje:

Signalni ton	LED lampa	Uzrok	Mera
Jednom se oglašava. 	-	Baterijski paket prazan/ nekompatibilan.	Punjenje/zamena baterijskog paketa.
Jednom se oglašava. 	Treperi konstantno. 	Aktivirala se blokada povratnog trzaja.	Videti poglavlje 10.1.
Dva puta se oglašava. 	-	Dostignut je podešeni obrtni moment.	-
Čuje se konstantno. 	-	Električni alat neispravan.	Za otklanjanje greške obratite se proizvođaču.

12 Održavanje i nega



UPOZORENJE

Opasnost od povreda, strujni udar

- ▶ Pre svih radova održavanja i nege uvek izvadite baterijsko pakovanje iz električnog alata.
- ▶ Sve radove održavanja i popravke, koji zahtevaju otvaranje kućišta motora, sme obavljati samo ovlašćena servisna radionica.



Korisnički servis i popravka samo od strane proizvođača ili servisnih radionica. Najbliža adresa na: www.festool.com/service

10.2 Skladište bitova [1-14]



OPREZ

Opasnost od povreda zbog metalnih opiljaka u skladištu bitova.

- ▶ Skladište bitova redovno čistite i odstranjite opiljke.

Magnetna, za prihvat bitova ili držača bitova.



Koristite samo originalne Festool rezervne delove! Br. porudžbenice na: www.festool.com/service

Da bi se osigurala cirkulacija vazduha otvori za vazdušno hlađenje moraju se održavati čistim i slobodnim.

Održavajte čistoću priključnih kontakata na električnom alatu, uređaju za punjenje i baterijskom pakovanju.

13 Životna sredina



Ne bacajte uređaj u kućni otpad! Uređaje, opremu i ambalažu reciklirati na ekološki prihvatljiv način. Osigurajte usaglašenost sa važećim nacionalnim propisima.

Samo EU: U skladu sa Direktivom EU o odlaganju električne i elektronske opreme i

njenoj implementaciji u nacionalnom zakonodavstvu, propisano je da se elektronska oprema mora posebno prikupljati i reciklirati na ekološki prihvatljiv način.

Informacije o REACH: www.festool.com/reach

14 Opšte napomene

14.1 Informacije o zaštiti podataka

Električni alat sadrži čip za automatsko memorisanje podataka o mašini i režimu rada. Memorisani podaci ne sadrže direktnu vezu ka osobama.

Podaci se mogu beskontaktno pročitati pomoću specijalnih uređaja, i od strane Festool-a se koriste isključivo za dijagnozu grešaka, sprovođenje popravki i garancije kao i poboljšanje kvaliteta odn. daljeg razvoja električnog alata. Korišćenje podataka mimo toga – bez isključivog pristanka mušterija – neće uslediti.

14.2 Bluetooth®

Naziv marke Bluetooth® i logoi su registrovane marke Bluetooth SIG, Inc. i za njihovu upotrebu TTS Tooltechnic Systems AG & Co. KG a time i Festool poseduje licencu.

15 Punjač

15.1 Sigurnosne napomene



UPOZORENJE! Pročitajte sve sigurnosne napomene i uputstva. Propusti do kojih može doći usled nepridržavanja sigurnosnih napomena i uputstava mogu uzrokovati električni udar, požar i/ili teške povrede.

Čuvajte sve sigurnosne napomene i uputstva za buduće korišćenje.

- Ovaj punjač mogu koristiti osobe, uključujući decu, sa smanjenim fizičkim, senzornim i mentalnim sposobnostima, osobe koje nemaju iskustvo ili znanje, ako su pod

nadzorom osobe odgovorne za bezbednost ili ako su dobili uputstva od te osobe koja se odnose na bezbedno korišćenje punjača.

Decu bi trebalo nadzirati kako se ne bi igrala sa punjačem.

- Ovaj punjač mogu koristiti **deca** od osam i više godina kao i osobe sa smanjenim fizičkim, senzornim i mentalnim sposobnostima, osobe koje nemaju iskustvo ili znanje, ako su pod nadzorom ili ako su dobili uputstva koja se odnose na bezbedno korišćenje opreme i ako razumeju opasnosti koje proizilaze iz toga. **Deca** se ne smeju igrati sa uređajem. **Čišćenje i korisničko održavanje** ne smeju vršiti **deca** bez nadzora.
- Ne otvarajte punjač!
- Zaštitite punjač od metalnih delova (npr. metalni opiljci) ili tečnosti!
- **UPOZORENJE!** Nemojte koristiti nepunjive baterije sa ovim punjačem!
- **Nemojte koristiti mrežne delove ili baterijska pakovanja drugih proizvođača za rad sa akumulatorskim električnim alatima. Nemojte koristiti punjače drugih proizvođača za punjenje baterijskih pakovanja.** Korišćenje opreme koja nije predviđena od strane proizvođača može dovesti do električnog udara i/ili teških nezgoda.
- Zaštitite uređaj od vlage.
- Zaštitite kabl od toplote, ulja i oštih ivica.
- Redovno proveravajte utičnicu i kabl, kako bi se izbegla opasnost. Ako su oštećeni, mogu biti zamenjeni samo od strane ovlašćene servisne radionice.
- **Ne prekrivajte ventilacione proreze punjača.** Punjač se inače može pregrijati i nepravilno funkcionisati.
- **Pri oštećenju i nestručnoj upotrebi baterijskog pakovanja može doći do ispuštanja pare.** Para može nadražiti disajne puteve. Osigurajte dotok svežeg vazduha, a u slučaju tegoba potražite pomoć lekara.

15.2 Tehnički podaci

Punjač	TCL 6	SCA 8
Mrežni napon (ulaz)	220 - 240 V~	220 - 240 V~
Mrežna frekvencija	50/60 Hz	50/60 Hz
Napon punjenja (izlaz)	10,8 - 18 V=	10,8 - 18 V=
Brzo punjenje	maks. 6 A	maks. 8 A
Vremena punjenja za BP, BPS i BPC baterijska pakovanja, oko		
1.5 Ah	26 min.	26 min

Punjač	TCL 6	SCA 8
2.6 Ah	46 min	46 min
3.1 Ah	33 min	33 min
5.2 Ah	45 min	33 min
6.2 Ah	53 min	40 min
Dozvoljeni opseg temperature punjenja	od -5°C do +55°C	od -5°C do +55°C
Nadzor temperature	pomoću NTC otpornika	pomoću NTC otpornika
Klasa zaštite	□/II	□/II

15.3 Simboli



Upozorenje na opštu opasnost



Upozorenje na električni udar



Uputstvo za upotrebu, pročitajte sigurnosne napomene!



Uputstvo za upotrebu, pročitajte sigurnosne napomene!



Predviđeno samo za unutrašnju upotrebu



Osigurač sa strujom



Sigurnosni transformatori



Klasa zaštite II



Ne bacajte u kućni otpad.

15.4 Namenska upotreba

Punjači predviđeni

- za punjenje Festool litijum-jonskog baterijskog pakovanja: BP, BPS i BPC sledeće naponske i strujne klase:

10,8 V (3S1P)	1,3 Ah, 1,5 Ah
10,8 V (3S2P)	2,6 Ah, 3,0 Ah
14,4 V (4S1P)	1,3 Ah, 1,5 Ah
14,4 V (4S2P)	2,6 Ah, 3,0 Ah, 4,2 Ah, 5,2 Ah*
18,0 V (5S1P)	1,3 Ah, 1,5 Ah, 2,6 Ah, 3,1 Ah*
18,0 V (5S2P)	2,6 Ah, 3,0 Ah, 4,2 Ah, 5,2 Ah*, 6,2 Ah*

- samo za unutrašnju upotrebu.

* brzopunjiva baterijska pakovanja



Ukoliko se uređaj ne upotrebljava namenski, rukovalac odgovara za to.

15.5 Elementi uređaja

[1-1] Otvor za punjenje

[1-2] Baterijsko pakovanje

[1-3] Prikaz preostalog vremena punjenja (samo SCA 8)

[1-4] Prikaz statusa punjenja

[1-5] Motalica za kabl

[1-6] Otvori za ventilaciju (samo SCA 8)

[2] Pričvršćivanje na zid punjača

Navedene ilustracije se nalaze u uputstvu za upotrebu na nemačkom jeziku.

15.6 Upotreba

Puštanje u rad



UPOZORENJE

Nedozvoljeni napon ili frekvencija!

Opasnost od nezgoda

- Mrežni napon i frekvencija izvora napajanja moraju da odgovaraju podacima na pločici sa tipom.
- U Severnoj Americi se mogu koristiti samo Festool mašine sa indikacijom napona 120 V/60 Hz.

Pokretanje postupka punjenja



Pre puštanja u rad, kabl se mora u potpunosti odmotati iz otvora **[1-5]**.

- Ubacite mrežni utikač punjača u utičnicu.
- Gurnite baterijsko pakovanje **[1-2]** u otvoru za punjenje **[1-1]**.

Pričvršćivanje na zid

vidi sliku **[2]**

Značenje LED dioda

Nakon ubacivanja punjača u utičnicu sve LED diode će zasvetleti za oko 1 sek. (samo SCA 8). U nastavku se prikaz statusa punjenja [1-4] punjača najpre menja na LED-žuto ("samoprotvera") i prikazuje odgovarajući radni status punjača:



LED žuto - trajno svetlo

Punjač je spreman za rad.



LED zeleno - treperenje

Baterijsko pakovanje se puni.

READY LED zeleno - trajno svetlo - READY

Baterijsko pakovanje je > 80% napunjeno i spremno za upotrebu. U pozadini se baterijsko pakovanje dalje puni do 100%.



LED crveno - treperenje

Opšti indikator greške, npr. nema potpunog kontakta, kratak spoj, kvar baterijskog pakovanja itd.



LED crveno - trajno svetlo

Temperatura baterije je van dozvoljenih graničnih vrednosti. Čim se dostigne dozvoljena temperatura, punjač se automatski prebacuje na punjenje.



Preostalo vreme punjenja (samo SCA 8)

Punjač SCA 8 na LED-ovima [1-3] dodatno prikazuje maksimalno preostalo vreme:

- Pomeranje baterijskog pakovanja
Prikaz statusa punjenja će zatreperiti više puta.

Maksimalno preostalo vreme punjenja se prikazuje treperenjem odgovarajuće LED diode.

Radne napomene

Kod kontinuiranih odnosno ciklusa punjenja koji slede višestruko jedan za drugim, punjač se može ugrejati. To je pak nesumnjivo i ne ukazuje na tehnički kvar.

Prilikom skladištenja u punjaču, baterijska pakovanja ostaju uvek potpuno napunjena.

Baterijska pakovanja punite samo u dobro provetrenoj sredini.

AIRSTREAM (samo SCA 8)

Punjač SCA 8 je opremljen ventilatorom i time aktivno podržava hlađenje BP 18 Li-AS baterijskog pakovanja.

15.7 Održavanje i nega

Obratite pažnju na sledeće napomene:

- Održavajte čistoću priključnih kontakata na punjaču.
- Držite slobodnim ventilacione proreze [1-6] na SCA 8 punjaču.



Korisnički servis i popravka samo od strane proizvođača ili servisnih radionica. Najbliža adresa na: www.festool.com/service

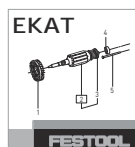

Koristite samo originalne Festool rezervne delove! Br. porudžbenice na: www.festool.com/service

15.8 Životna sredina



Ne bacajte uređaj u kućni otpad! Uređaje, opremu i ambalažu reciklirati na ekološki prihvatljiv način. Osigurajte usaglašenost sa važećim nacionalnim propisima.

Samo EU: U skladu sa Direktivom EU o odlaganju električne i elektronske opreme i njenoj implementaciji u nacionalnom zakonodavstvu, propisano je da se elektronska oprema mora posebno prikupljati i reciklirati na ekološki prihvatljiv način.

Informacije o REACH: www.festool.com/reach

Ladegerät Charger Chargeur	Seriennummer * Serial number * N° de série * (T-Nr.)
TCL 6	10018723, 10021781
SCA 8	10018186, 10018480

bg **Акумулаторна пробивна отвертка.** Ние обявяваме с еднолична отговорност, че този продукт е съгласуван с всички релевантни изисквания на следните ръководни линии, норми или нормативни документи:

et **EÜ-vastavusdeklaratsioon.** Kinnitame ainuvastutajatena, et käesolev toode vastab järgmistele standarditele ja normdokumentidele:

hr **Deklaracija o EG-konformnosti.** Izjavljujemo pod vlastitom odgovornošću da je ovaj proizvod u skladu sa svim važnim zahtjevima sljedećih smjernica, normi ili normativnih isprava:

lv **ES konformitātes deklarācija.** Uzņemoties pilnu atbildību, mēs apliecinām, ka šis produkts atbilst šādām direktīvām, standartiem vai normatīvajiem dokumentiem:

lt **EB atitikties deklaracija.** Prisiimdami visą atsakomybę pareiškiame, kad šis gaminys tenkina visus aktualius šių direktyvų, normų arba normatyvinių dokumentų reikalavimus:

sl **ES Izjava o skladnosti.** S polno odgovornostjo izjavljamo, da je ta proizvod sklادن z vsemi veljavnimi zahtevami naslednjih direktiv, standardov ali normativnih dokumentov:

hu **EU megfeleléségi nyilatkozat:** Kizárólagos felelősségünk tudatában kijelentjük, hogy ez a termék az alábbi irányelvek, szabványok vagy normatív dokumentumok minden vonatkozó követelményének megfelel:

el **Δήλωση πιστότητας ΕΚ:** Δηλώνουμε με αποκλειστική μας ευθύνη, ότι αυτό το προϊόν ταυτίζεται με όλες τις σχετικές απαιτήσεις των ακόλουθων οδηγιών, προτύπων ή εγγράφων τυποποίησης:

sk **ES-Vyhlasenie o zhode:** Zodpovedne vyhlasujeme, že tento produkt súhlasí so všetkými relevantnými požiadavkami nasledujúcich smerníc, noriem alebo normatívnych dokumentov:

ro **Declarația de conformitate CE:** Declarăm pe proprie răspundere că acest produs este conform cu toate cerințele relevante din următoarele directive, norme sau documente normative:

tr **AT uygunluk deklarasyonu:** Bütün sorumlulukları firmamıza ait olmak kaydıyla bu ürünün aşağıda açıklanan ilgili direktiflerin yönetmeliklerini, norm ve norm dokümanlarının koşullarını karşıladığını taahhüt ederiz.

sr **EZ deklaracija o usaglašenosti:** Mi izjavljujemo na sopstvenu odgovornost da je ovaj proizvod usklađen sa svim relevantnim zahtevima sledeće direktive, standardima i normativnim dokumentima:

is **EB-samræmisyfirlýsing.** Við staðfestum hér með á eigin ábyrgð að þessi vara uppfyllir öll viðeigandi ákvæði eftirfarandi tilskipana með áorðnum breytingum og samræmist eftirfarandi stöðlum:

2014/30/EU, 2014/35/EU, 2011/65/EU

EN 60335-1:2012,

EN 60335-2-29:2004 + A2:2010

EN 55014-1:2006 + A1:2009 + A2:2011

EN 55014-2:2015

EN 61000-3-2:2014

EN 61000-3-3:2013



Festool GmbH

Wertstr. 20, D-73240 Wendlingen
GERMANY

Wendlingen, 2016-05-15

ppa. W. Zondler

Wolfgang Zondler
Head of Research, Development and Technical
Documentation

* im definierten Seriennummer-Bereich (S-Nr.) von 40000000 - 49999999

in the specified serial number range (S-Nr.) from 40000000 - 49999999

dans la plage de numéro de série (S-Nr.) de 40000000 - 49999999